

DETALHE RAMPA DE ACESSO

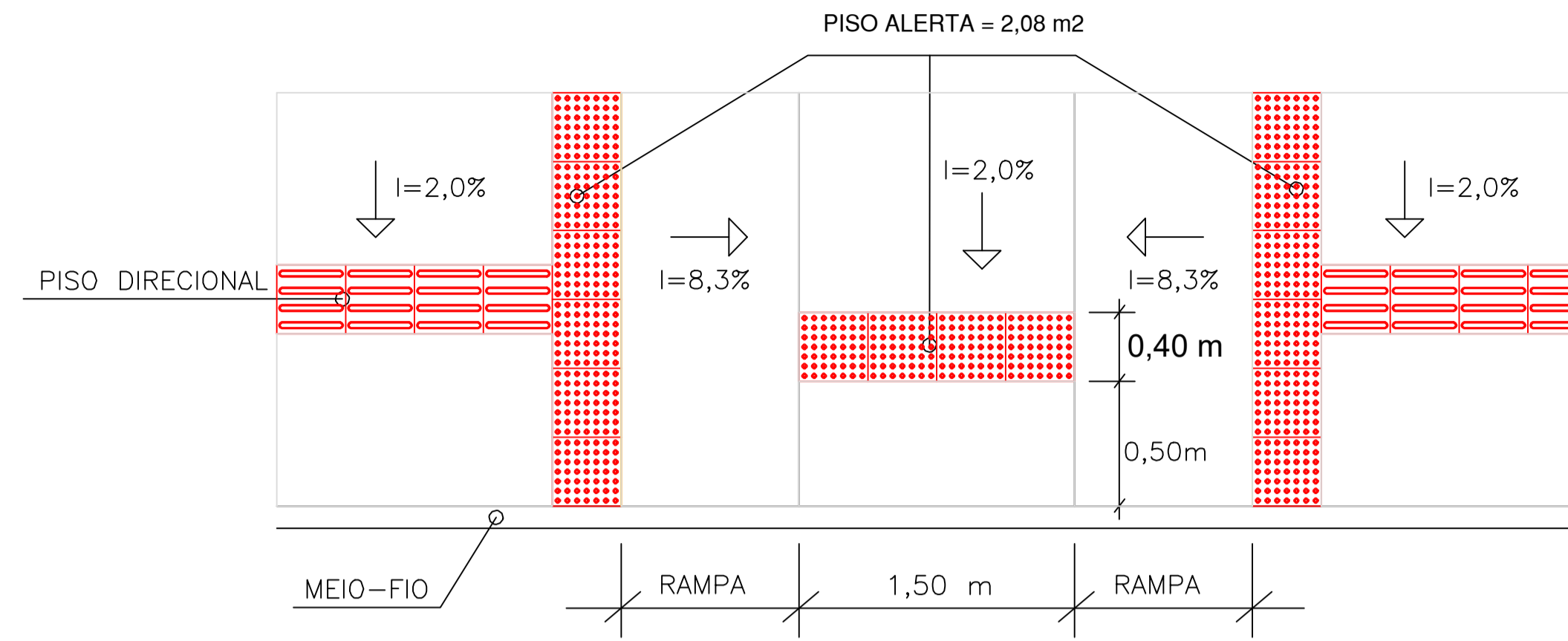

PISO TÁTIL ALERTA (40x40cm)

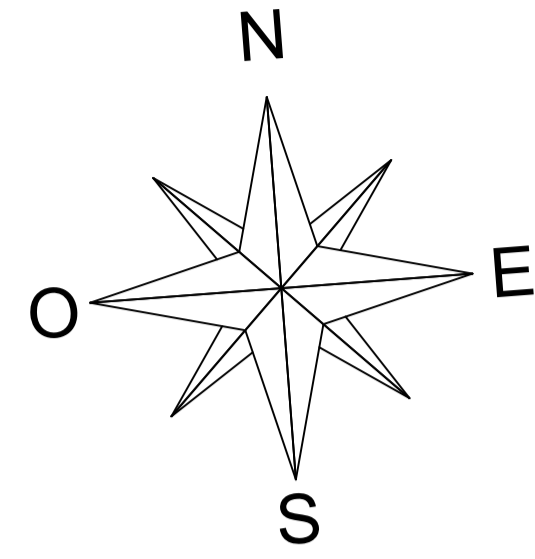
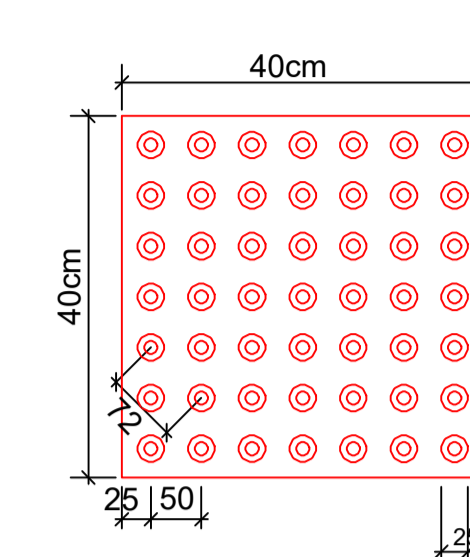

PISO TÁTIL DIRECIONAL (40x40cm)

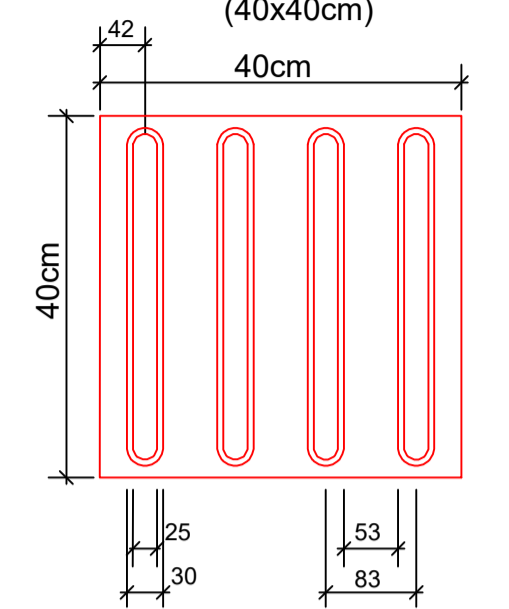

OBS.: -DIMENSÕES DOS PISOS TÁTEIS EM MILÍMETROS;
-ALTURA DO RELEVO ENTRE 4 E 5;
-ESPESSURA DO PISO 2,5.

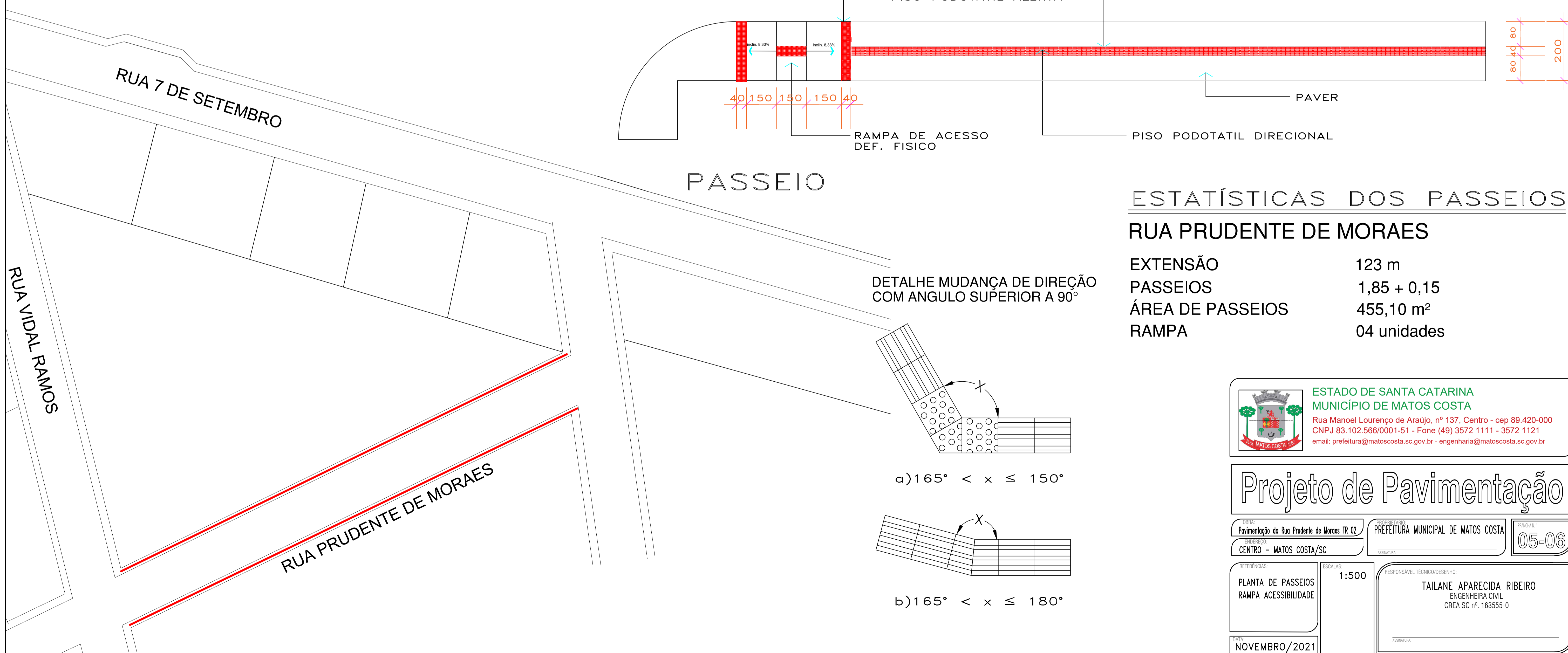

ESTATÍSTICAS DOS PASSEIOS

RUA PRUDENTE DE MORAES

EXTENSÃO	123 m
PASSEIOS	1,85 + 0,15
ÁREA DE PASSEIOS	455,10 m ²
RAMPA	04 unidades

ESTADO DE SANTA CATARINA
MUNICÍPIO DE MATOS COSTA
 Rua Manoel Lourenço de Araújo, nº 137, Centro - cep 89.420-000
 CNPJ 83.102.566/0001-51 - Fone (49) 3572 1111 - 3572 1121
 email: prefeitura@matoscosta.sc.gov.br - engenharia@matoscosta.sc.gov.br

Projeto de Pavimentação

OBRA: Pavimentação da Rua Prudente de Moraes TR 02 MUNICÍPIO: CENTRO - MATOS COSTA/SC	PROPRIETÁRIO: PREFEITURA MUNICIPAL DE MATOS COSTA DATA: 05-06
REFERÊNCIAS: PLANTA DE PASSEIOS RAMPA ACESSIBILIDADE DATA: NOVEMBRO/2021	ESCALAS: 1:500 RESPONSÁVEL TÉCNICO/DESENHO: TAILANE APARECIDA RIBEIRO ENGENHEIRA CIVIL CREA SC nº. 163555-0 ASSINATURA: